

CATENE PER APPLICAZIONI SPECIALI - SMALTIMENTO-RECUPERO CARTA DA MACERO E RIFIUTI

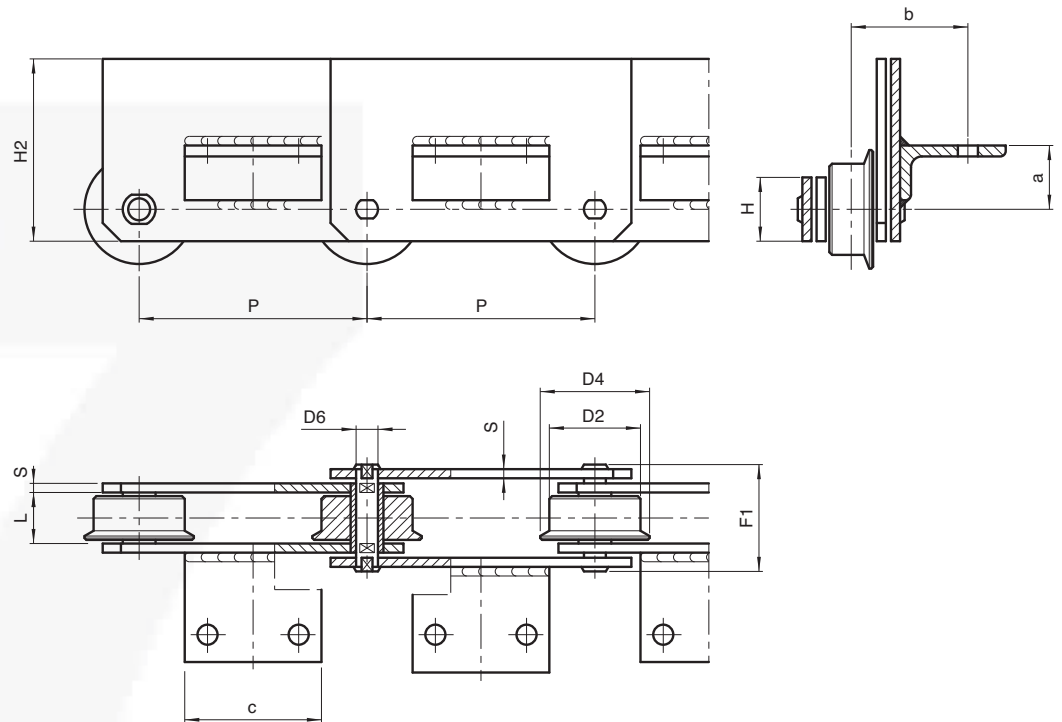

A PERNI PIENI

Catena N.	P mm	L mm	D2 mm	D4 mm	D6 mm	H mm	H2 mm	S mm	a mm	b mm	F1 mm	Carico di rottura N	Attacco tipo
W1743	100	24	40	/	12	35	/	4	26	38,5	45	75.000	A1-01
W4563•	125	25	40	/	14	35	/	5	-2,5	41	51,5	100.000	A2-01
W4122	125	28	50	60	12	35	100	5	35	64	54,5	80.000	A2-01
W4123•	125	28	50	60	12	35	100	5	-5	64	54,5	80.000	A2-01
W4122A	125	28	50	60	12	35	100	5	35	48	54,5	80.000	A2-01
W4123A•	125	28	50	60	12	35	100	5	-7	48	54,5	80.000	A2-01
W4123B*•	125	28	50	60	12	35	100	5	-7	48	54,5	80.000	A2-02
W3946	200	32	60	/	15	40	90	6	/	/	63	112.000	senza attacchi
W3946R	200	32	60	75	15	40	90	6	/	/	63	180.000	senza attacchi
W4587	200	36	65	80	20	50	100	8	26	70	77	175.000	A2-01
W4124	200	37	70	90	18	50	120	7	55	80	72	160.000	A2-01
W4125•	200	37	70	90	18	50	120	7	-5	80	72	160.000	A2-01
W4639•	200	37	70	90	18	50	80	7	-10	80	72	160.000	A2-01
W4124R	200	37	70	90	18	50	120	7	55	80	72	260.000	A2-01
W4125R•	200	37	70	90	18	50	120	7	-5	80	72	260.000	A2-01

* angolare solo sulle piastre interne
 • pos. attacco sotto mezzeria